



Vakuumbryteren Vacuum Switch Kit er designet for å aktiveres ved et forhåndsinnstilt vakuum.

Tekniske data

Generisk materiale.....Polycarbonate
Nettvekt.....0.095 kg

Ansvarsfraskrivelse

Merk: Alt salg av produkter og tjenester som tilbys av selskapet, er underlagt Jets Vacuum AS' generelle salgsvilkår, som kan fås på forespørsel. Informasjonen som gis her, er bare til informasjon. Den utgjør ikke noen garanti av noe slag og kan bli endret uten varsel. Vi prøver å gjengi farger på produkter rimelig nøyaktig. Dette dokumentet eller deler av det kan ikke reproduseres i noen form uten skriftlig forhåndsgodkjenning. Jets™, Vacuumator™, Helivac™, VC™, VOD™, CVS™ og Softsound™ er varemerker eller registrerte varemerker tilhørende Jets. © Jets AS. Med enerett.

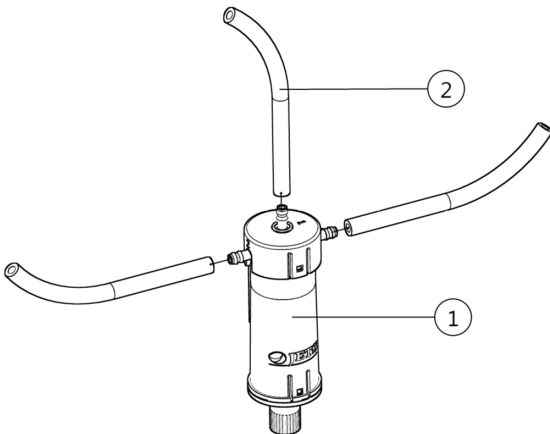

Komponenter

- 1 | Vacuum Switch, Pneumatic Signal 032803815
- 2 | Hose 034509010*
 - (1 of 034509010 = 1m in length)

* Komponenter tilgjengelig som reservedeler.

Installasjon

Merk at slangen må henge fritt for at luften skal strømme fritt gjennom den.

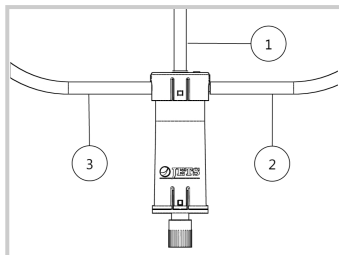

1

Kobling til slangene er merket (1, 2 & 3) på bryteren.

1. Tilkobling til nippel på utløsermekanismen (steg 2).
2. Tilkobling til nippel på utløsermekanismen (steg 3).
3. Tilkobling til fordeler (steg 4).

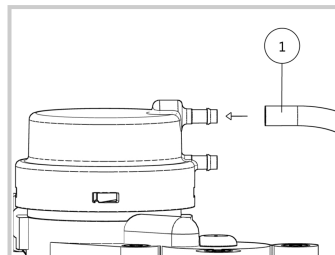

2

Fest enden av slangen ① til nippelen på utløsermekanismen. Kontroller at slangen er skjøvet helt inn på nippelen.

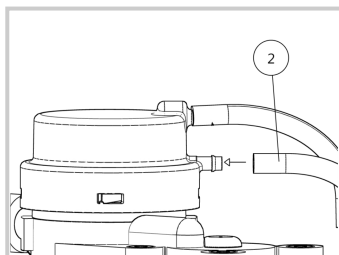

3

Fest endene av slangene ② til den andre nippelen på utløsermekanismen. Kontroller at slangen er skjøvet helt inn på nippelen.

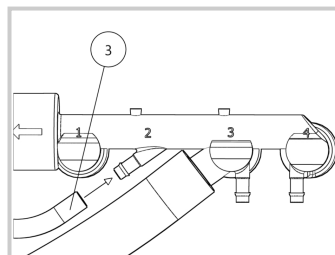

4

Fest slangen ③ til fordeleren. Kontroller at slangen er skjøvet helt inn på nippelen.

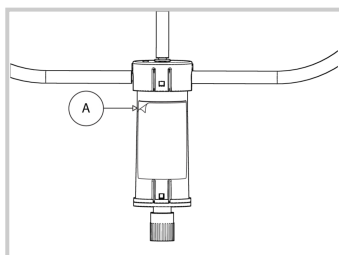

5

Rengjør overflaten der bryteren skal monteres (dvs. på porselenet på innsiden av toalettskålen) og fjern all fett. Bryteren skal monteres så høyt som mulig. Fjern beskyttelsespapiret og fest bryteren i korrekt posisjon.

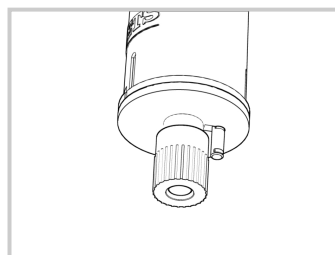

6

Bryteren leveres med forhåndsinnstilt vakuumnivå og er fabrikktestet til $\approx 45\%$ vakuu.

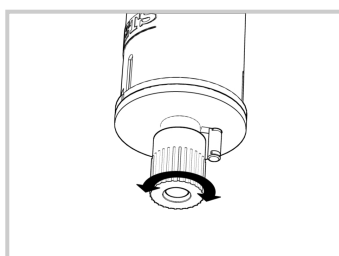

7

For å justere vakuumnivået manuelt kan du vri på justeringshjulet på nedre del av bryteren.

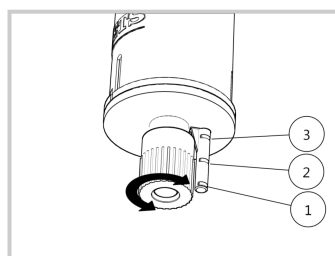

8

Vakuuindikatoren Indicator er merket med tre linjer.

Nivå 1: INN $\approx 30\%$ vakuu
Nivå 2: MID. $\approx 45\%$ vakuu
Nivå 3: UT $\approx 60\%$ vakuu

Feilsøking

Problem	Årsak	Tiltak
Ingen reaksjon når vakuu skapes.	Slangene er tilkoblet feil.	Fest slangene (i henhold til produktinstallasjonen).
	Slangen(e) er frakoblet/bøyd og blokkerer flyten.	Fest slangene skikkelig / rett dem ut (i henhold til produktinstallasjonen).
Treg reaksjonstid når vakuu skapes.	Slangen(e) lekker / er bøyd og påvirker flyten.	Hvis en lekkasje oppdages, kutt av de første 10 mm på slangeenden. Fest slangene skikkelig (i henhold til produktinstallasjonen).
Forhåndsinnstilt/justert vakuu er forskjellig fra angitt vakuumnivå.	Det har kommet avløpsvann inn i bryteren.	Rengjør slangene. Skift ut vakuubrytersettet Vacuum Switch Kit hvis nødvendig.